

# УСТАНОВКА КРЕПЛЕНИЯ ЗАПАСНОГО КОЛЕСА

В этом выпуске мы установим крепление запасного колеса на пол багажника нашего Dodge Charger R/T.

## ДЕТАЛИ ДАННОГО ВЫПУСКА

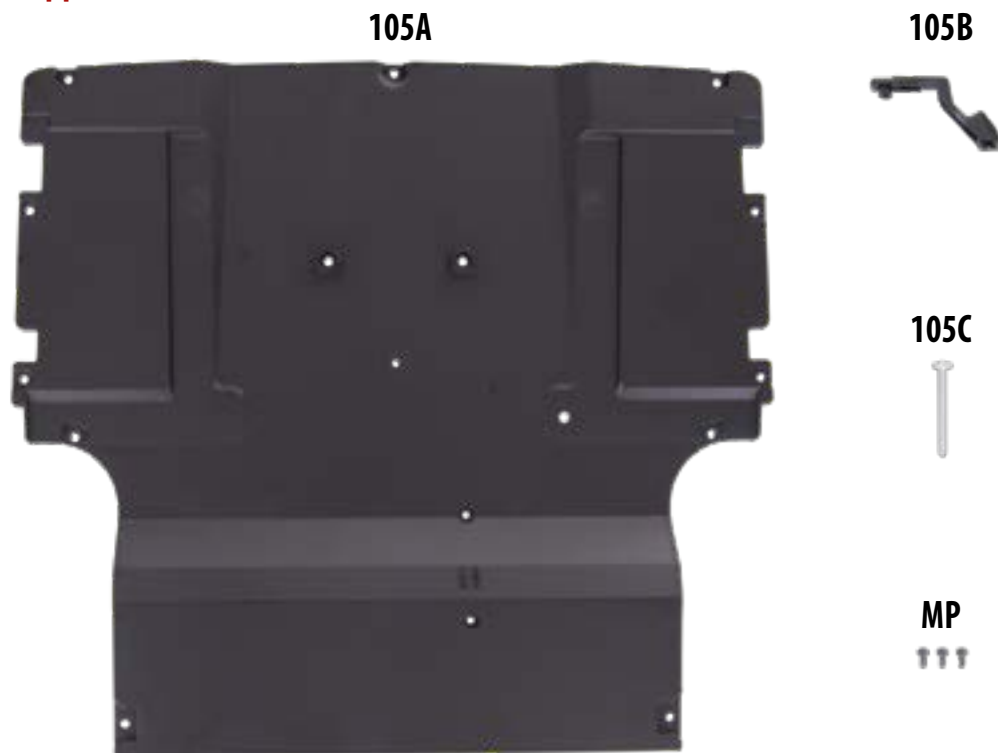

105A Пол багажника

105B Основание крепления запасного колеса

\* Даны с запасом.

105C Стержень крепления запасного колеса

MP Винты (1,7×3,5 мм) х3\*

## УЗЕЛ СБОРКИ



Багажник

Внимание: представленные на иллюстрациях детали могут отличаться от прилагаемых к выпуску.



**105.1** ВСТАВЬТЕ СТЕРЖЕНЬ 105С  
в прорезь детали 105В так, как показано  
на фотографии. ▼

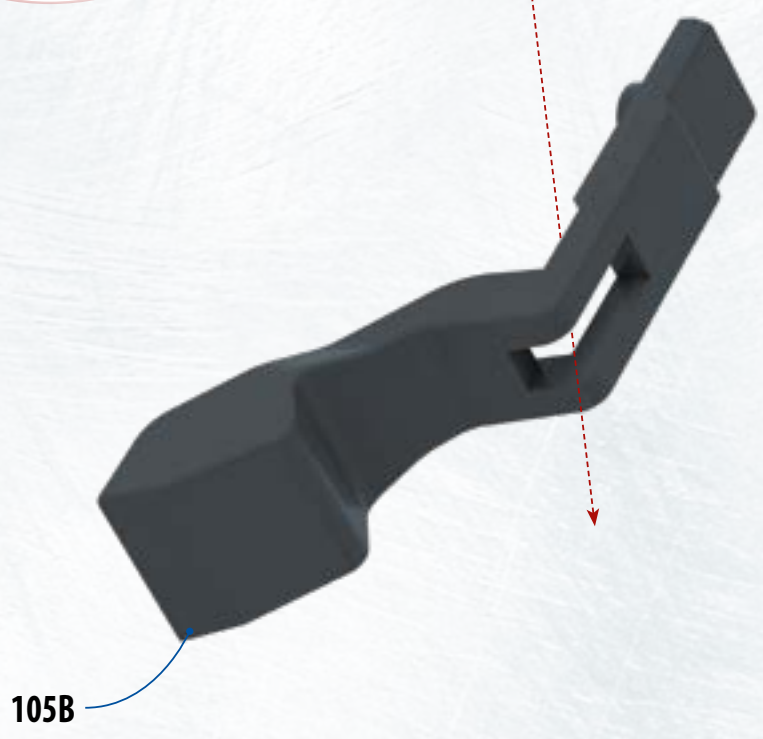



# Установка крепления запасного колеса

**105.2** **УСТАНОВИТЕ** основание крепления  
запасного колеса **105B** на полу  
багажника **105A** так, как показано  
на фотографии (крепежные отверстия обеих деталей должны  
совпасть). Удостоверьтесь, что головка стержня **105C** вошла  
в предназначенное для нее гнездо детали **105A**. ▼

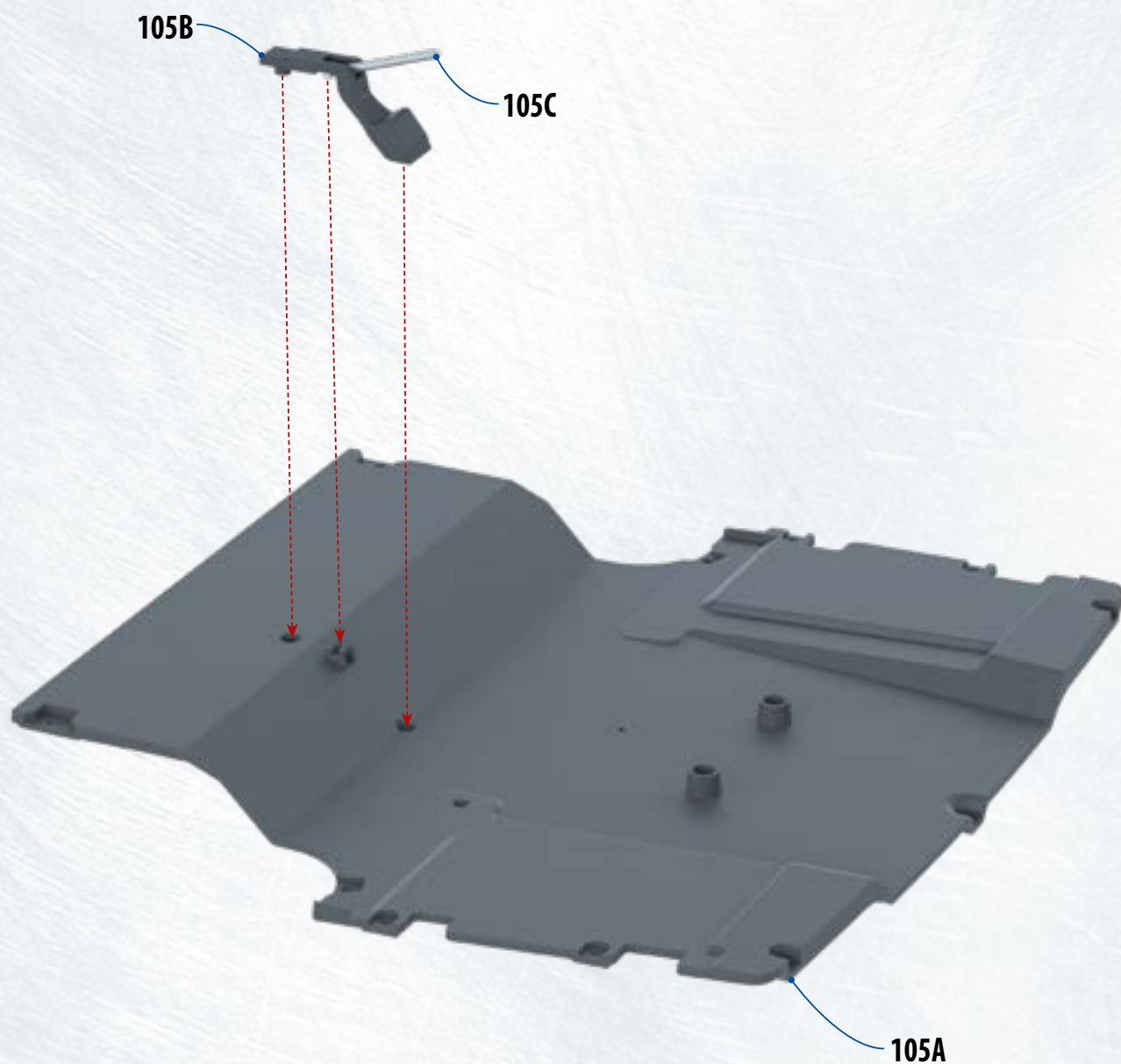





**105.3** **ПЕРЕВЕРНИТЕ** пол багажника 105A и положите его на рабочую поверхность. Зафиксируйте установленное крепление запасного колеса двумя винтами МР. ▼

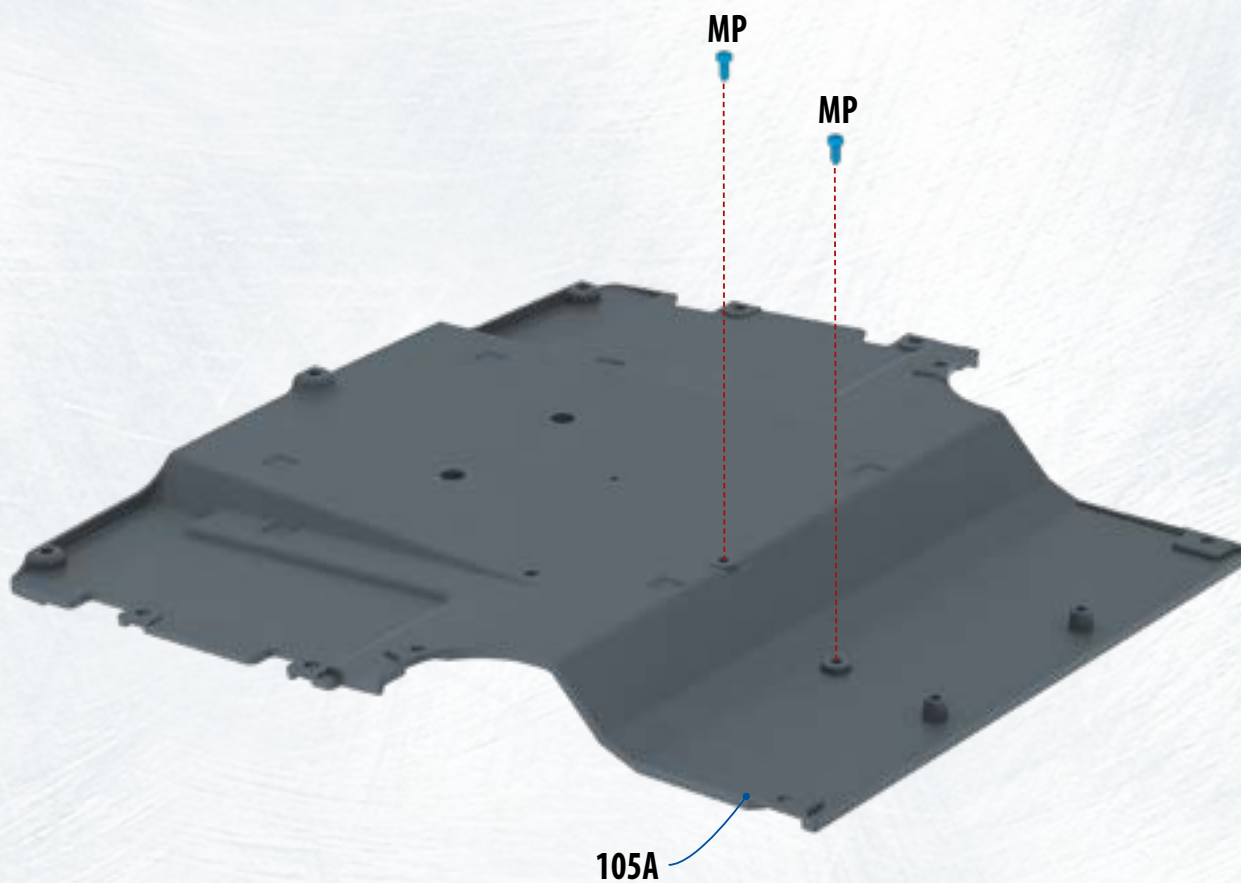

**РЕЗУЛЬТАТ СБОРКИ: СТО ПЯТЫЙ ЭТАП**

⬇ На этом изображении представлен пол багажника с уже установленным на нем креплением запасного колеса.

